



Garantias de 5 anos para compressores e de 2 anos para peças e componentes

Elevada economia de energia



**PROCEL**  
CATEGORIA  
**OURO**

Split Teto com fluido R32 na capacidade de 24 mil BTU/H obteve o selo de eficiência energética muito superior ao exigido.

# Teto

**Linha Premium**

**Bem-estar, conforto e sustentabilidade**

FUJITSU GENERAL LIMITED

MODELOS ABBH18KRTA | ABBH24KRTA |  
ABBH30KRTA | ABBH36KRTA | ABBH45KRTA | ABBH54KRTA

**FUJITSU**

**AIRSTAGE**



**PROCEL**  
CATEGORIA  
**OURO**

Split Teto com fluido R32 na capacidade de 24 mil BTU/h obteve o selo de eficiência energética muito superior ao exigido.

\*Exceto o modelo 54.

## Adoção do novo refrigerante R32

O refrigerante R32 é amigo do meio ambiente por possuir baixo impacto no aquecimento global em comparação a outros refrigerantes.



## Novo controle remoto sem fio

Permite maior controle da temperatura ambiente, podendo ser ajustado de 0,5 em 0,5 graus.

## Elevada economia de energia

Este novo modelo superou a nova classificação A no IDRS.

\*Classe A: IDRS ≥ 5,50 (até 31/12/2025)

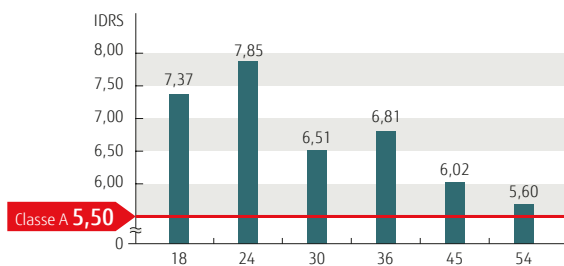

## Novo design leve e elegante

A superfície leve, elegante e suavemente curvada dá uma sensação de conforto e bem-estar.



reddot  
winner  
2020



## Tabela de funções

Disponível para todos os modelos de Teto.



### Controle I-PAM

(Reduz perda de energia)



### Controle V-PAM

(Compressor mais potente e eficiente)



### Blue Fin

(Resistente à corrosão)



### Modo Econômico

(Evita aquecimento ou refrigeração desnecessária)



### Controle de Temperatura Mínima



### Controle Fluxo de Ar

(Ajuste automático)



### Mudança Automática

(De Aquecimento para Refrigeração, com base na temp. do ambiente)



### Reinício Automático

(Em caso de queda de energia)



### Duto de entrada de ar externo pode ser conectado



### Timer Semanal

(Com uso do controle remoto com fio - opcional)



### Timer Programável



### Sleep Timer



### Filtro

(Indica período de limpeza do filtro através do LED)



### Entrada Externa

## Itens opcionais

(Garantia de 90 dias)

\* Consulte disponibilidade em estoque.

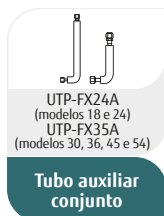

# Dimensões

(Unidade: mm)

## ABBH18KRTA

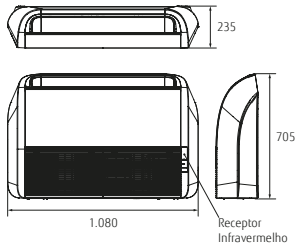

## ABBH24/30KRTA

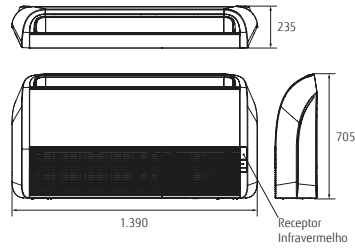

## ABBH36/45/54KRTA

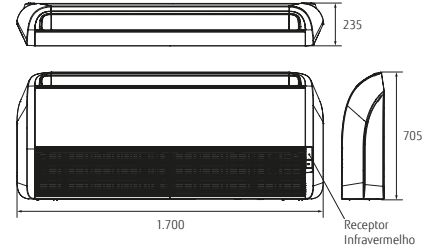

## AOBH18KBTB

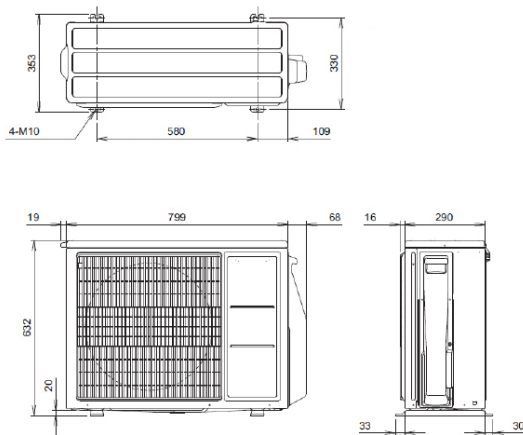

## AOBH24KBTB

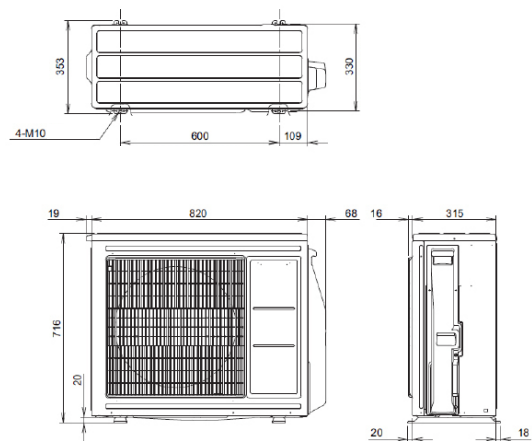

## AOBH30KBTB, AOBH36KBTB e AOBH36KRTA

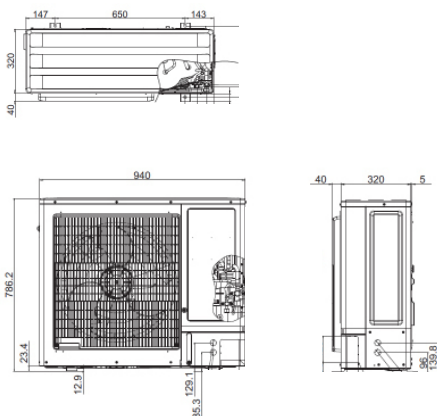

## AOBH45KBTB e AOBH45KRTA

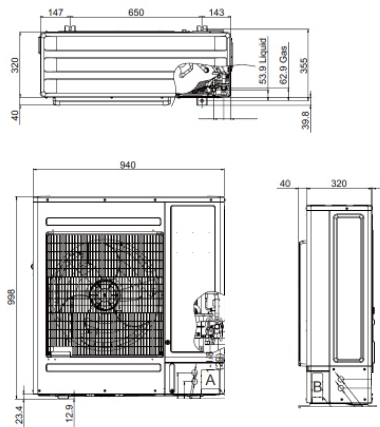

## AOBH54KBTB e AOBH54KRTA

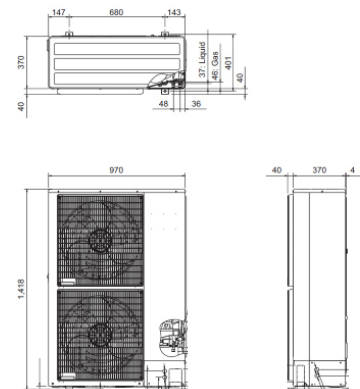

# 10 motivos para comprar um Ar condicionado Fujitsu



## 1. 100% Inverter

Fomos pioneiros ao trazer para o Brasil a tecnologia Inverter, que revolucionou a indústria de climatização. Com nossos sistemas, todos os motores e ventiladores são Inverter e funcionam na velocidade necessária para manter o aquecimento ou resfriamento do ambiente, sem oscilações ou picos de energia. Isso significa que nossos equipamentos consomem menos energia e alcançam a temperatura desejada com mais rapidez do que os aparelhos com sistemas convencionais. Com a tecnologia Inverter da Fujitsu General, você desfruta de maior conforto térmico e economia de energia.



## 2. Economia

Nossos equipamentos possuem tecnologia de ponta, garantindo alta qualidade e eficiência energética. Comprovada pelo Inmetro, a economia de energia é um dos principais diferenciais de nossos produtos. Com a utilização de tecnologia avançada, nossos equipamentos consomem menos energia do que os modelos convencionais, proporcionando uma economia significativa na sua conta de luz. Além disso, ao escolher nossos equipamentos, você também está contribuindo para um mundo mais sustentável, com a redução do consumo de energia elétrica e, conseqüentemente, a emissão de gases poluentes.



## 3. Qualidade

Desde 1960, a nossa empresa tem se dedicado à criação de sistemas de climatização de ambientes que são sinônimo de excelência e confiabilidade em todo o mundo. Nós nos orgulhamos em dizer que nossos equipamentos são os mais duráveis e confiáveis do mercado graças ao rigoroso processo de testes que todos os nossos produtos passam antes de serem comercializados. Ao contrário de outras empresas, nós não fazemos testes por amostragem, garantindo assim que todos os equipamentos que levam a marca Fujitsu são de qualidade superior e oferecem o melhor desempenho e economia de energia possível.



## 4. Operação mais silenciosa

Nossos equipamentos possuem a função super quiet, favorecendo para que o ambiente fique mais agradável e ofereça conforto térmico para diferentes ambientes como hospitais, escolas, escritórios e demais ambientes.



## 5. Maior proteção contra corrosão

Nossos equipamentos contam com uma proteção chamada Blue Fin, uma vantagem significativa para garantir a durabilidade e a vida útil do seu aparelho de climatização. A tecnologia Blue Fin é uma camada protetora especial aplicada em trocadores de calor, garantindo resistência à corrosão causada pela umidade, maresia, poluição, entre outros fatores. Com essa proteção, você pode ficar tranquilo sabendo que seu equipamento terá uma vida útil prolongada, reduzindo custos com manutenção e evitando problemas com mau funcionamento. Disponível para todos os modelos Teto.



## 6. Amigo do meio ambiente

Acreditamos que a sustentabilidade é essencial para garantir um futuro melhor para todos. É por isso que a nossa estratégia de crescimento se concentra em ser o mais amigo do meio ambiente possível, oferecendo soluções que são eficientes e sustentáveis. Nosso compromisso com a gestão sustentável se baseia em três pilares: Coexistência e Harmonia com o Planeta, Contribuição com a sociedade e Empatia com os Colaboradores. Além disso, nossos equipamentos utilizam o gás R32, um refrigerante de baixo impacto ambiental, e apresentam eficiência energética excepcional, proporcionando economia de energia. Essas características tornam nossos equipamentos uma escolha consciente e responsável para aqueles que buscam soluções de climatização confiáveis e sustentáveis.



## 7. Design

Novo design com a superfície leve, elegante e suavemente curvada, que dá uma sensação de conforto e bem-estar. Conquistamos com este modelo Teto o prêmio Reddot Winner 2020.



## 8. Selo Procel Ouro

Soluções de climatização mais ecológicas com elevada performance na eficiência energética. Os nossos produtos Teto e Cassete em R32 são prova disto. Fomos o primeiro fabricante a obter o selo Procel na categoria ouro pelo modelo Teto de 24 mil BTU.



## 9. Flexibilidade de Instalação

Nossos equipamentos são projetados para oferecer flexibilidade de instalação em diferentes ambientes, permitindo a instalação de unidades condensadoras a grandes distâncias das unidades evaporadoras, bem como em áreas com grandes desníveis de altura. Além disso, nossos equipamentos saem da fábrica com uma pré-carga de gás (consultar manual), tornando a instalação ainda mais rápida, fácil e econômica. Aproveite toda essa flexibilidade de instalação sem comprometer a eficiência e o desempenho dos nossos equipamentos de climatização.



## 10. Pós-venda

A nossa empresa se preocupa em oferecer um atendimento pós-venda de excelência, com diversas opções para atender às necessidades de diferentes públicos. Oferecemos o aplicativo Mobile Technician, que permite a identificação rápida e eficiente de eventuais erros em nossos equipamentos. Além disso, contamos com uma central de atendimento ao consumidor através do número 0300.330.0000, para prestar todo o suporte necessário. Para facilitar ainda mais, possuímos uma rede com mais de 900 assistências técnicas credenciadas em todo o Brasil, bem como uma rede autorizada presente em todas as regiões do país, garantindo a assistência necessária onde quer que você esteja. A satisfação e o bem-estar dos nossos clientes são nossa prioridade.



## Vantagens

- ▶ Atinge a temperatura desejada mais rapidamente
- ▶ Operação mais silenciosa
- ▶ Mantém a temperatura do ambiente constante

100% Inverter

Inverter



Convencional



até **40%** de economia de energia elétrica

- Investimento Inicial
- Conta de Energia Elétrica

## Função Economy

Reduz o consumo de energia.

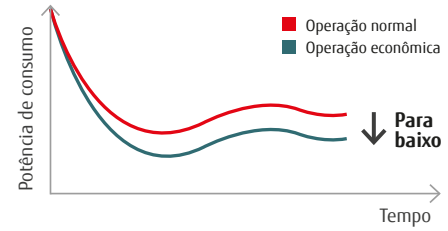

## Selo Procel

É um selo que indica os melhores produtos pelo uso eficiente de energia.



Split Teto com fluido R32 na capacidade de 24 mil BTU/h obteve o selo de eficiência energética muito superior ao exigido.

Essa é uma nova informação que demonstra que os produtos têm uma eficiência energética superior aos demais produtos comercializados. Conquistamos o Procel Ouro no modelo Teto com fluido R32 de 24 mil BTU/h pela sua eficiência energética ser superior ao exigido para performance do equipamento.



ABBH18KRTA



ABBH24/30KRTA



ABBH36/45/54KRTA



AOBH18KBTB



AOBH24KBTB



AOBH30/36KBTB



AOBH45KBTB



AOBH54KRTA

## Especificações

Modelo	Unidade interna		ABBH18KRTA	ABBH24KRTA	ABBH30KRTA	ABBH36KRTA	ABBH45KRTA	ABBH54KRTA	ABBH36KRTA	ABBH45KRTA	ABBH54KRTA	
	Unidade externa		AOBH18KBTB	AOBH24KBTB	AOBH30KBTB	AOBH36KBTB	AOBH45KBTB	AOBH54KBTB	AOBH36KRTA	AOBH45KRTA	AOBH54KRTA	
Alimentação	Fase/Tensão/Hz		1/220/60	1/220/60	1/220/60	1/220/60	1/220/60	1/220/60	3/380/60	3/380/60	3/380/60	
Capacidade	Refrigeração	Nominal	kW	5,27	7,03	9,08	10,26	13,19	15,24	10,26	13,19	15,24
		Min.	Btu/h	18.000	24.000	31.000	35.000	45.000	52.000	35.000	45.000	52.000
		Máx.	Btu/h	3.100	3.100	9.500	9.500	15.400	18.400	9.500	15.400	18.400
	Aquecimento	Nominal	kW	5,86	7,62	9,67	10,55	13,48	15,53	10,55	13,48	15,53
		Min.	Btu/h	20.000	26.000	33.000	36.000	46.000	53.000	36.000	46.000	53.000
		Máx.	Btu/h	3.100	3.100	9.200	9.200	16.000	19.800	9.200	16.000	19.800
Potência de entrada	Refrigeração	kW	1,44	1,84	2,92	3,24	4,35	5,03	3,24	4,35	5,03	
	Aquecimento		1,47	1,77	2,58	2,73	3,48	4,23	2,73	3,48	4,23	
Corrente	Refrigeração	A	6,7	8,5	13,5	14,9	20,1	23,0	6,2	7,9	9,2	
	Aquecimento		6,8	8,1	11,9	12,5	16,0	19,3	5,3	6,5	8,0	
EER	Refrigeração	kW/kW	3,66	3,82	3,11	3,17	3,03	3,03	3,03	3,03	3,03	
IDRS			7,37	7,85	6,51	6,81	6,02	5,60	6,81	6,02	5,60	
COP	Aquecimento	kW/kW	3,99	4,31	3,75	3,86	3,87	3,67	3,86	3,87	3,67	
Classe IDRS			A	A	A	A	A	A	A	A	A	
Corrente máxima de operação		A	12,1	13,6	22,6	22,6	24,5	29,1	10,5	14,0	14,9	
Vazão de ar	Refrigeração	A	840	1230	1400	1850	2100	2260	1850	2100	2260	
		M	790	990	1120	1470	1700	1720	1470	1700	1720	
		B	710	860	980	1300	1500	1800	1300	1500	1800	
		Quiet	650	700	800	1050	1220	1220	1050	1220	1220	
	Aquecimento	A	840	1230	1400	1800	2100	2260	1800	2100	2260	
		M	790	990	1120	1470	1700	1720	1470	1700	1720	
		B	710	860	980	1300	1500	1800	1300	1500	1800	
		Quiet	650	700	800	1050	1220	1220	1050	1220	1220	
Nível de pressão sonora	Interno (Refrig.)	A	38	41	44	44	48	50	44	48	50	
		M	36	36	39	40	43	44	40	43	44	
		B	33	32	35	36	39	41	36	39	41	
		Quiet	31	28	30	31	34	34	31	34	34	
	Interno (Aquec.)	A	38	41	44	44	48	50	44	48	50	
		M	36	36	39	40	43	44	40	43	44	
		B	33	32	35	36	39	41	36	39	41	
		Quiet	31	28	30	31	34	34	31	34	34	
	Externo (Refrig.)		50	53	53	55	57	53	55	57	53	
	Externo (Aquec.)		50	54	55	55	57	53	55	57	53	
Dimensões líquidas AxLxP	Interno	mm	235×1.080×705	235×1.390×705	235×1.390×705	235×1.700×705	235×1.700×705	235×1.700×705	235×1.700×705	235×1.700×705	235×1.700×705	
	Externo	mm	632×799×290	716×820×315	788×940×320	788×940×320	998×940×320	1418×970×370	788×940×320	998×940×320	1418×970×370	
Peso	Interno	kg	24	31	31	38	38	38	38	38	38	
	Externo	kg	36	41	52	52	67	95	53	67	95	
Diâmetro do tubo de conexão (líquido/gás)	mm	6,35 / 12,7	6,35 / 12,7	9,52 / 15,88	9,52/15,88	9,52 / 15,88	9,52 / 15,88	9,52 / 15,88	9,52 / 15,88	9,52 / 15,88	9,52 / 15,88	
	pol	1/4 / 1/2	1/4 / 1/2	3/8 / 5/8	3/8 / 5/8	3/8 / 5/8	3/8 / 5/8	3/8 / 5/8	3/8 / 5/8	3/8 / 5/8	3/8 / 5/8	
Comprimento máximo da tubulação	m	30	30	50	50	50	75	50	50	75		
Desnível máximo da tubulação	m	20	25	30	30	30	30	30	30	30		
Faixa de operação	Externo	Refrigeração	°C	15 a 46	15 a 46	15 a 46	15 a 46	15 a 46	15 a 46	15 a 46	15 a 46	
		Aquecimento	15 a 24	15 a 24	15 a 24	15 a 24	15 a 24	15 a 24	15 a 24	15 a 24	15 a 24	
Refrigerante			R32	R32	R32	R32	R32	R32	R32	R32	R32	

Nota - As especificações são baseadas nas seguintes condições:  
 Refrigeração: temperatura interior de 27°CBS/19°CBU e temperatura exterior de 35°CBS/24°CBU.  
 Aquecimento: temperatura interior de 20°CBS/15°CBU e temperatura exterior de 7°CBS/6°CBU.  
 Comprimento do tubo: 5,0 m; diferença de altura entre a unidade externa e a unidade interna: 0 m. Tensão: 220v ou 380v.



### Gestão sustentável

Ao longo de nosso processo de pesquisa e desenvolvimento, estamos constantemente nos esforçando para criar produtos dos quais possamos nos orgulhar no futuro. Vemos o desafio de expandir nossos negócios contribuindo para a saúde do nosso planeta e, por isso, trabalhamos com gestão sustentável como elemento central da nossa estratégia de crescimento, que é baseada em três pilares: Coexistência e Harmonia com o Planeta, Contribuição com a sociedade e Empatia com os Colaboradores. Acreditamos que, ao seguir esses princípios, não apenas estaremos criando um futuro melhor para nós mesmos, mas também estaremos contribuindo para o bem-estar do mundo ao nosso redor.



# Meio ambiente sustentável é a nossa escolha



## Gás refrigerante R32

O gás refrigerante R32 é a escolha certa para quem busca uma opção de refrigeração eficiente e sustentável. Com sua tecnologia de ponta e eficiência superior, o R32 traz benefícios significativos para o meio ambiente e para o seu bolso.

Diferente de outros gases refrigerantes, o R32 é amigo do meio ambiente, com redução de até 75% do efeito sobre o aquecimento global (GWP Potencial de Aquecimento Global) e zero de impacto na camada de ozônio (O.D.P.). Isso significa que você pode ter um produto superior e, ao mesmo tempo, contribuir para a preservação do planeta.



Novo design leve e elegante



Facilidade de manutenção



Elevada economia de energia



Instalação simplificada



Priorizamos a responsabilidade social e ambiental para promover um mundo melhor para todos.



Acompanhe nossas redes sociais @fujitsugeneraldobrasil

Fujitsu General (Thailand) Co., Ltd



ISO 9001  
Certificado número:  
01 100 075239

ISO 14001  
Certificado número:  
01 104 9245

Fujitsu General (Shanghai) Co., Ltd



ISO 9001  
Certificado número:  
01 100 79269



ISO 14001  
Certificado número: CNB312344-UK



Para ter direito à garantia contratual, a instalação deve ser realizada por uma assistência credenciada Fujitsu.

- As especificações e o design estão sujeitos a alterações sem aviso prévio para melhorias adicionais.
- As cores dos produtos reais podem ser diferentes das cores mostradas neste material impresso.

Distribuído por:

**FUJITSU GENERAL DO BRASIL LTDA**

CAT: 0300-330-0000 (Custo de Ligação Local)  
De segunda a sexta-feira, das 8h às 18h. Exceto feriados.  
[www.fujitsu-general.com/br](http://www.fujitsu-general.com/br)

Copyright© 2022 Fujitsu General do Brasil LTDA.  
Todos os direitos reservados. 3BFNP4-2111E